

1 2 3 4

A

Transportmaßblatt / transport dimension sheet

Schräglärer / lamella separator

Typ / type SK 200 / 40 / 10 / K

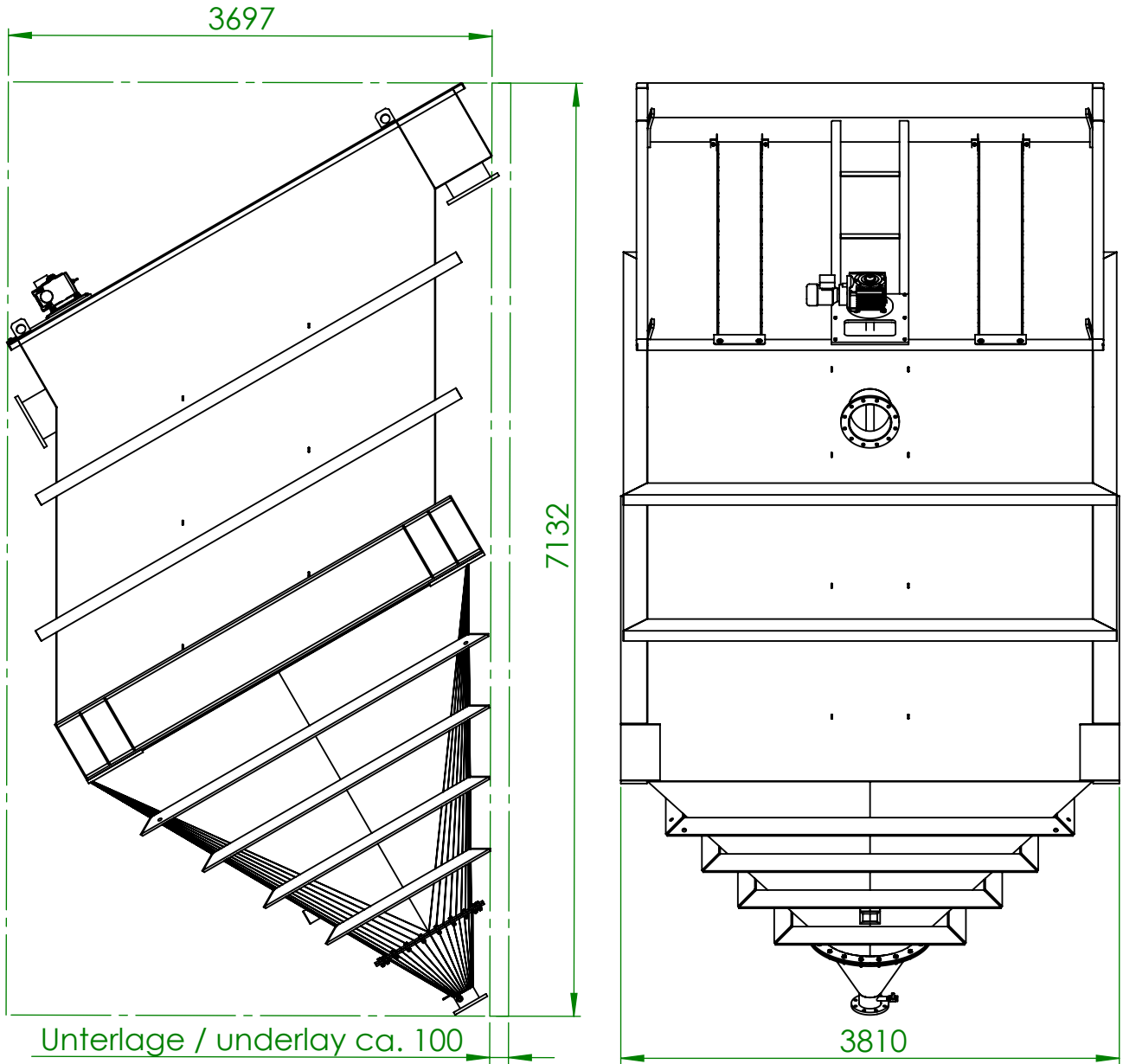

Schräglärer wird liegend mit demontiertem Fußgestell transportiert
lamella separator is transported lying base frame is not mounted
 Transportmaße / transport dimensions ca. (L x B x H in m) 7,2 x 3,8 x 3,7
 Gewicht / weight ca. 12t

F

Leiblein GmbH Adolf -Seeber-Str. 2 74736 Hardheim (Germany)
 Telefon: (06283) 22 20 -0
 Telefax: (06283) 22 20 - 50
 Internet: www.Leiblein.de

Verfahrenstechnik für
 Umweltschutz und Chemie
 Process Technology for
 Environmental Protection and Chemical Industry

dimension data
 rounded

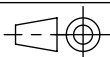

description

Schräglärer / lamella separator
 Typ / type SK 200 / 40 / 10 / K

subject to technical change without prior notice

	date	name
created	12.09.2008	Pauls
released	19.03.2018	Koch

LEIBLEIN

classification
 ST-0102

drawing number
LS-08313B1-a

format
 A4

copyright protection: all rights reserved